

SÚPER SEMBRADORA GENERALLE CC

¡HA LLEGADO LA EVOLUCIÓN DE LA FAMILIA GENERALLE!

LA NUEVA GENERALLE FUE DESARROLLADA PARA TRANSFORMAR LA SIEMBRA DE SU PROPIEDAD!

La nueva línea de sembradoras abonadora autotransportables de KF llegó para combinar precisión, eficiencia y practicidad en operaciones de siembra y transporte. Con depósitos centrales con gran capacidad de insumos, Generalle posibilita mucho más rendimiento al productor. La sembradora posee dos dosificadores centrales de fertilizante, promoviendo el apagado automático en dos secciones y ahorro en uso del insumo. En la semilla, el dosificador Selenium eléctrico permite cambiar las tarifas y desconectar línea por línea, evitando la superposición en la sembradora.

LÍNEA DE ABONO CON DIVERSOS OPCIONALES DISPONIBLES

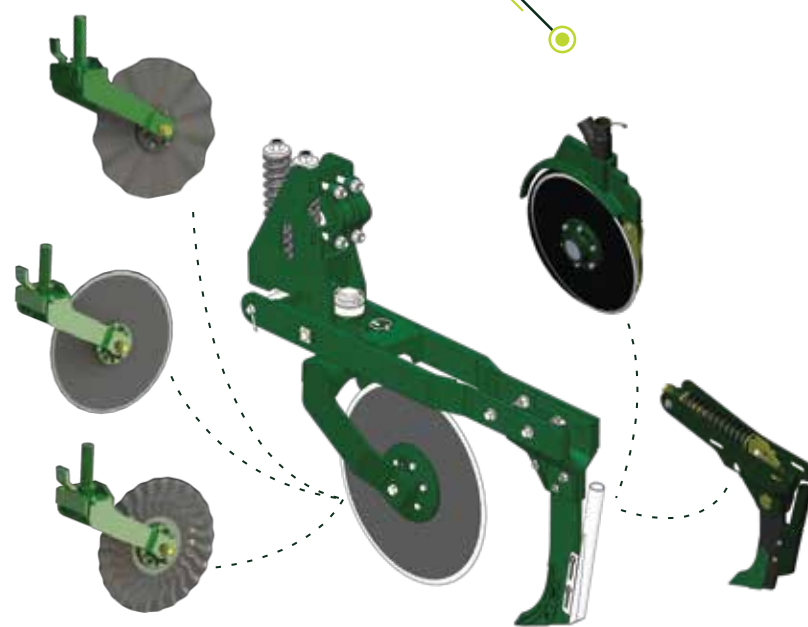

SENSOR DE ABONO VISUM DE SERIE



DEPÓSITOS DE INSUMOS CON GRAN AUTONOMÍA Y FACILIDAD PARA EL SUMINISTRO

2 DEPÓSITOS CENTRALES DE SEMILLAS CON UNA CAPACIDAD TOTAL DE 4.000 LITROS

ESTABILIDAD

SISTEMA DE TRANSFERENCIA DE PESO DEL MÓDULO CENTRAL PARA LAS ADVERSIDADES DEL DÍA A DÍA EN EL CAMPO PARA LOS LATERALES MEDIANTE CILINDROS HIDRÁULICOS, MANTENIENDO EL PODER DE CORTE Y LA UNIFORMIDAD DE LA SIEMBRA EN TODA LA EXTENSIÓN DE LA MÁQUINA

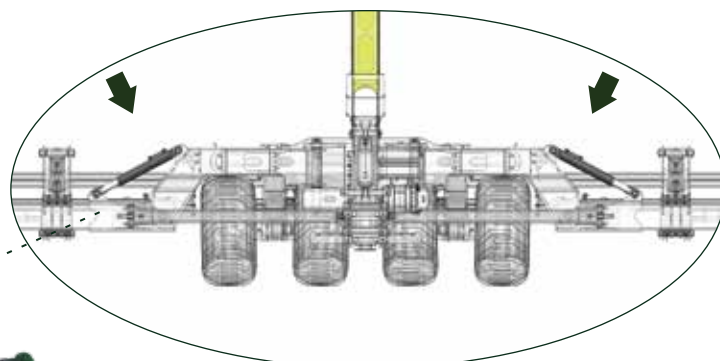

DEPÓSITO CENTRAL DE FERTILIZANTES CON CAPACIDAD DE 4.000 LITROS



DISTRIBUIDORES CENTRALES DE FERTILIZANTES CON 2 SECCIONES DE CORTE AUTOMÁTICO

ÓPTIMA UNIFORMIDAD DE DISTRIBUCIÓN DE FERTILIZANTES EN TODAS LAS LÍNEAS DE LA SEMBRADORA.

EXCELENTE DESENCUENTRO EN TODAS LAS LÍNEAS DE LA SEMBRADORA

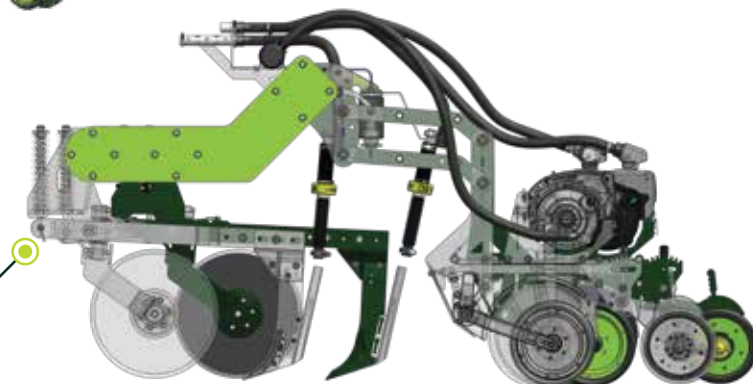

CON ÓPTIMO DESENCUENTRO ENTRE LÍNEAS, ARTICULACIÓN DE LOS MÓDULOS Y PANTOGRAFÍA DE LAS LÍNEAS DE SIEMBRA, GENERALLE SE DESTACA POR LA PERFORMANCE EN LA SIEMBRA EN LAS MÁS DIVERSAS CONDICIONES DE SUELO Y PAJA. ADEMÁS DE TODO ESO, LA SEMBRADORA OFRECE TODA LA ESTRUCTURA Y ROBUSTEZ NECESARIAS PARA ENFRENTAR LAS ADVERSIDADES DEL DÍA A DÍA EN EL CAMPO

3 MÓDULOS CON ARTICULACIÓN TOTAL DE 24°

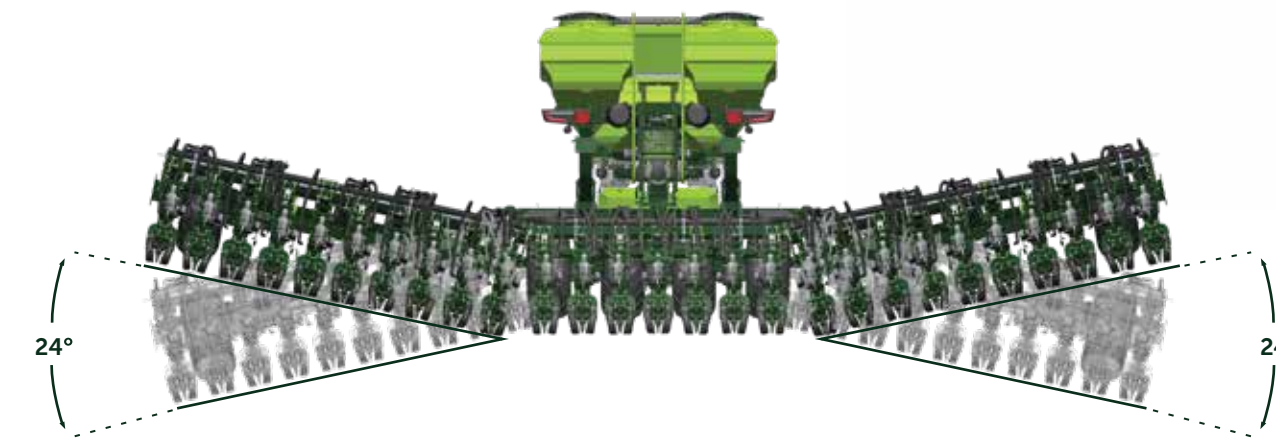

GENERALLE CC TIENE ANCHO DE TRANSPORTE DE 3,20m PARA TODOS LOS MODELOS

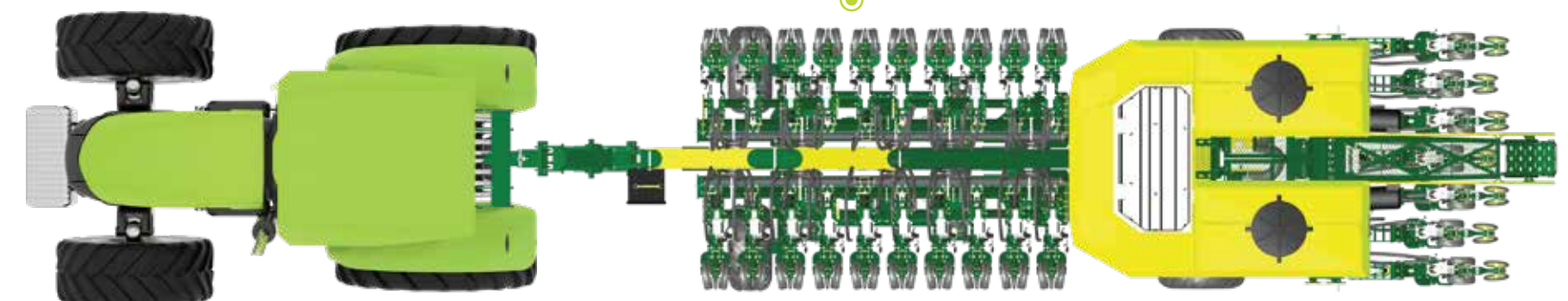

*PARA LOS MODELOS CON UNA SEPARACIÓN DE 50 CM ENTRE LÍNEAS, ES NECESARIO DESPLAZAR LAS LÍNEAS EXTERIORES DEL MÓDULO CENTRAL



RUEDAS EN TÁNDEM PROPORCIONANDO MÁS ESTABILIDAD EN EL TRANSPORTE

LLEGÓ LA EVOLUCIÓN DE LA SIEMBRA

3,20m

PULVERIZADOR DE SURCO MONTADO DE FÁBRICA INTEGRADO EN LA ESTRUCTURA

DEPÓSITO CON AISLAMIENTO TÉRMICO

REGULACIÓN DE EXPULSIÓN LADO DE LAS BANDAS LIMITADORAS DE PROFUNDIDAD

OPCIONAL BANDA ANCHA

REGULACIÓN DE PRESIÓN DE LA COMPACTACIÓN

BUENA PANTOGRAFÍA EN LAS LÍNEAS DE LA SEMILLA

TODOS LOS MANDOS DE ABERTURA Y CIERRE DE LA SEMBRADORA EJECUTADOS DIRECTAMENTE EN LA PANTALLA, DESDE EL INTERIOR DE LA CABINA DEL TRACTOR



PRESIÓN DE LAS LÍNEAS POR MUELLES NEUMÁTICOS CONTROLADA EN LA PANTALLA DE SEMBRADORA

PANTÓGRAFOS DE RODAMIENTO, REDUCCIÓN DEL ÍNDICE DE MANTENIMIENTO Y EVITANDO PARADAS DURANTE LA SIEMBRA

DOSIFICADOR SELENIUM ELÉTRIC DE SERIE



AJUSTE DE PROFUNDIDAD

AJUSTE DE ÁNGULO DE LA COMPACTACIÓN

LÍNEAS PANTOGRAFICAS

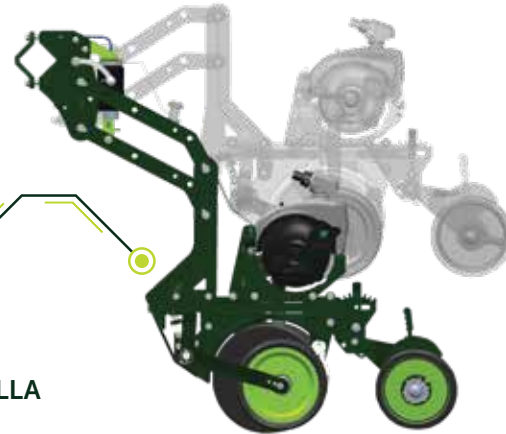

LONGITUD DE TRANSPORTE



ANCHURA TOTAL



3,20 m

GENERALLE CC		GENERALLE 21/23 CC	GENERALLE 25/27 CC	GENERALLE 29/31 CC
Línea de la Siembra	TIPO Nº DE LÍNEAS X SEPARACIÓN (cm)	21X50 / 23X45	PANTOGRAFICA 25X50 / 27X45	29X50 / 31X45
Línea de Abono	DISCO DE CORTE SURCADOR PRESIÓN DE LA LÍNEA SUPERVISIÓN DEL ABONO DISCO DOBLE		20" LISO, TURBO U ONDULADO SURCADOR NORMAL ESPECIAL (DESARME) O DISCO DOBLE SISTEMA DE MUELLES VISUM ABONO - JASSY (STANDART) DISCOS 16"	
Línea de Semilla	BANDA LIMITADORA PRESIÓN DE LA LÍNEA MONITOREO DE SEMILLAS		BANDA ANCHA O NORMAL - BANDAS TIRADAS MUELLES NEUMÁTICOS J ASSY (STANDART)	
Chasis	TIPO ABERTURA/CIERRE CABECERA		AUTOTRANSPORTABLE CON 3 MÓDULOS DENTRO DE LA CABINA. EN LA PANTALLA DE LA SEMBRADORA BARRA DE TRACCIÓN CAT 4 O ENGANCHE EN LOS 2 PUNTOS HIDRÁULICOS	
Dosificador de Semillas	DOSIFICADOR DISCOS DE SEMILLA DEL KIT TIPO DE ACTIVACIÓN		SELENIUM ELÉTRIC - J ASSY (STANDART) SOJA (40 PERFORACIONES) Y MAIZ (28 PERFORACIONES) MOTORES ELECTRICOS	
Dosificador de Abono	DOSIFICADOR CENTRAL TIPO DE ACTIVACIÓN		DOSIFICADOR KF - DOS SECCIONES MOTORES HIDRÁULICOS	
Capacidad de Abono	CAJA CENTRAL DE ABONO		4.000 L (4.500 Kg*)	
Capacidad de Semilla	CAJA CENTRAL DE SEMILLAS		DOS CAJAS CENTRALES DE 2.000 L (TOTAL DE 3.000 KG*)	
Capacidad del inauculador de surco (opcional)	DOS DEPÓSITOS CENTRALES	TOTAL 1.500L**	TOTAL 2.000L	TOTAL 2.000L
Neumáticos	TIPO PRESIÓN DE LOS NEUMÁTICOS POTENCIA (CV/LÍNEA)	NEUMÁTICO 52 psi	500 - 45 / 22.5	
Necesidades del tractor	SISTEMA HIDRÁULICO (lpm) SISTEMA HIDRÁULICO (lpm) CONEXIONES ELECTRÓNICAS CONTROLES DE TARIFAS Y APAGADO	11.5 CV/LÍNEA CON DISCO DOBLE Y 13 CV/LÍNEA CON VÁSTAGO RANURADO**	APROXIMADAMENTE 200 lpm	
Dimensiones	BARRA DE TRACCIÓN ANCHURA DE TRANSPORTE ANCHURA TOTAL LONGITUD DE TRANSPORTE ALTURA DE SUMINISTRO	BARRA DE TRACCIÓN CAT 4 HD O LEVANTE TRASERO HIDRÁULICO PARA EL ACOPLAMIENTO EN 2 PUNTOS	3,20 m	12,15 m 10,70 m 3,50 m

* Las capacidades de los depósitos centrales podrán variar en función del peso específico de los abonos y de las semillas que vayan a utilizarse;
 ** La capacidad del depósito del inoculador de surco, en el modelo 21/23 CC, puede sufrir alteraciones sin previo aviso;
 *** El requisito de potencia del tractor puede variar según la topografía y el tipo de suelo;
 **** Las funciones de Piloto Automático y Corrección de Señal son necesarias para la mejor eficiencia y funcionalidad del sistema de apagado línea por línea;
 ***** La anchura total se refiere a la medida entre los extremos de la sembradora, no siendo la anchura efectiva de trabajo del implemento;



KF SIEMBRA CON SEGURIDAD Y RECOJA RESULTADOS.
 INDUSTRIA DE MÁQUINAS E ACCESORIOS AGRÍCOLAS KF
 Calle Costa e Silva, 550 - Cândido Godói - RS - CEP 98970-000
 +55 (55) 3548-1312 • +55 (55) 3548-1505 • www.industrialkf.com.br
 @industrialkf Canal KF Oficial

Representante:

Enero 2024. Kf mantiene un proceso continuo de desarrollo de sus productos reservándose el derecho de cambio sin previo aviso. Fotos meramente ilustrativas.

SÚPER SEMBRADORA
GENERALLE CC
 21/23 - 25/27 - 29/31



AL MANDO DE LA PRODUCTIVIDAD



UNA DE LAS GRANDES FUERZAS DEL AGRO EN BRASIL Y AMÉRICA LATINA