

SENTINELA PLUS (ARRASTO)

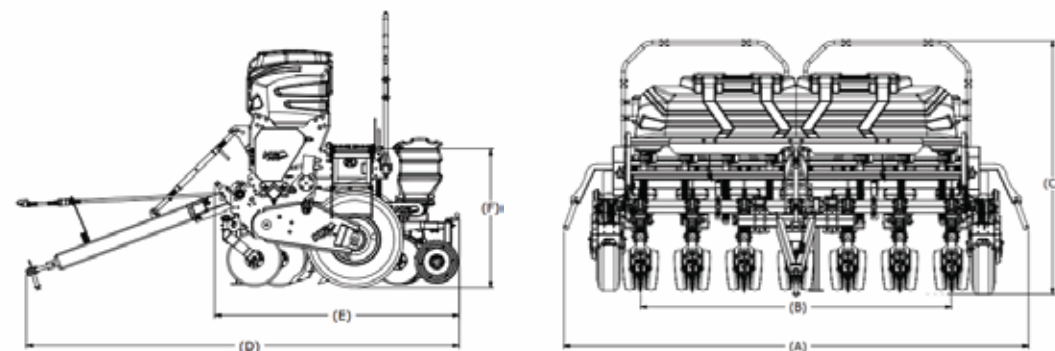

DESCRIÇÃO	KF 5-A	KF 6-A	KF 7-A
Referência	215.000.000	216.000.000	217.000.000
Nº de Linhas	5	6	
Espaçamento entre Linhas (mm)	450-500	450-500	450
Cap. Aprox. Semente (kg)	105	126	147
Cap. Aprox. Adubo (kg)	500	600	700
Velocidade de Plantio Recomendada (km/h)	Até 5	Até 5	Até 5
A) Largura (mm)	2950-3150	3400-3650	3850
B) Largura Útil (mm)	1800-2000	2250-2500	2700
C) Altura (mm)	2170	2170	2170
D) Comprimento Total (mm)	3400	3400	3400
E) Comprimento S/Lança (mm)	1880	1880	1880
F) Altura Operação	1115	1115	1115
Peso Aproximado Vazia (Kg)	1510	1810	2115
Bitola do Pneu	Pneu Militar 650/16"	Pneu Militar 650/16"	Pneu Militar 650/16"
Pressão de Trabalho do Pneu	46 lbs/pol ²	46 lbs/pol ²	46 lbs/pol ²
Diâmetro Externo do Pneu (mm)	727	727	727
Potência do Trator (CV)	60	65	75
Montagem do Rodado	Externo	Externo e Interno	Externo e Interno

Obs.: As dimensões variam de acordo com a configuração do produto.

SENTINELA HIDRÁULICA

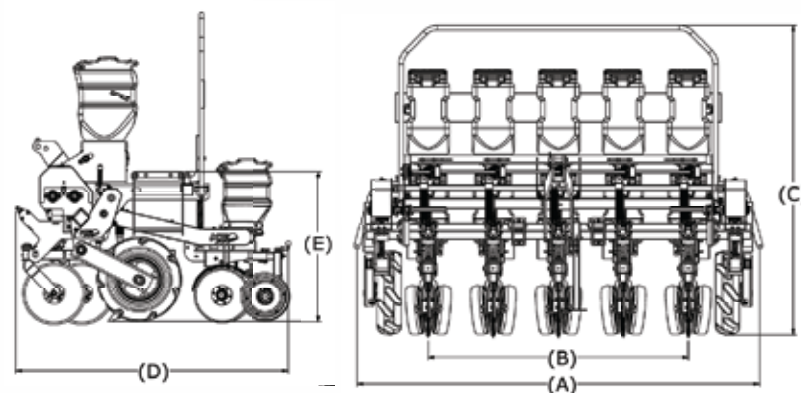

DESCRIÇÃO	KF 3-H	KF 4-H	KF 5-H	KF 6-H
Referência	185.000.000	186.000.000	187.000.000	188.000.000
Nº de Linhas	3	4	5	6
Espaçamento entre Linhas (mm)	450	450	450-500	450-500
Cap. Aprox. Semente (kg)	63	84	105	126
Cap. Aprox. Adubo (kg)	165	220	275	330
Velocidade de Plantio Recomendada (Km/h)	até 5	até 5	até 5	até 5
A) Largura (mm) (Esp. 450-500)	2050-000	2050-000	2995-3195	3400-3650
B) Largura Útil (mm) (Esp. 450-500)	900-1000	1350-1500	1800-2000	2250-2500
C) Altura (mm)	2150	2150	2150	2150
D) Comprimento Total (mm)	1895	1895	1895	1895
F) Altura da Operação	875	875	875	875
Peso Aproximado (Kg)	690	915	1145	1375
Bitola do Pneu		Pneu Microcultivador 5,00/6-12		
Pressão de Trabalho do Pneu	20 lbs/pol ²	20 lbs/pol ²	20 lbs/pol ²	20 lbs/pol ²
Diâmetro Externo do Pneu (mm)	584	584	584	584
Potência do Trator (CV)	50	55	65*(4x2 TDA)	80*(4x2 TDA)
Montagem do Rodado	Externo	Externo	Externo	Externo e Interno

Obs.: As dimensões variam de acordo com a configuração do produto.

PLANTADORA ADUBADORA

SENTINELA

FORTE BASE ESTRUTURAL, PROJETADO PARA AS CONDIÇÕES MAIS SEVERAS DO CAMPO.

SENTINELA PLUS (ARRASTO)

CONFIGURAÇÕES: 5/45, 5/50, 6/45, 6/50 E 7/45

SENTINELA (HIDRÁULICA)

CONFIGURAÇÕES: 3/45, 4/45, 5/45, 5/50, 6/45 E 6/50



Fevereiro de 2022. A KF mantém um processo contínuo de desenvolvimento de seus produtos reservando-se ao direito de alteração sem prévio aviso. Fotos meramente ilustrativas



PLANTE COM SEGURANÇA E COLHA RESULTADOS.

INDÚSTRIA DE MÁQUINAS E IMPLEMENTOS AGRÍCOLAS KF LTDA.
Rua Costa e Silva, 550 - Cândido Godói - RS - CEP 98970-000
Fone: (55) 3548-1312 • (55) 3548-1505 • www.industrialkf.com.br
f industrialkf @industrial.kf Canal KF Oficial

Representante:



UMA DAS GRANDES FORÇAS DO AGRO NO BRASIL E AMÉRICA LATINA



SENTINELA

ARRASTO

Configurações: 5/45, 5/50, 6/45, 6/50 e 7/45

- Maior capacidade de adubo com 105 kg por linha.
- Reservatório de adubo único (exceto na versão 6/50)
- Linhas de adubo desencontradas, oferecendo bom desempenho na palha.
- Oferece opções de regulagem de altura do disco de corte e sulcador.
- Linhas de adubo e semente mais próximas, oferecendo excelente desempenho em ladeiras.
- Regulagem prática de dosagem de adubo e semente através da combinação de engrenagens nas laterais da máquina
- Sistema pula obstáculos que suspende o sulcador ao passar sobre pedras
- Plataforma de inspeção em chapa expandida.
- Rodado por fora de série.



SENTINELA

HIDRÁULICA

Configurações: 3/45, 4/45, 5/45, 5/50, 6/45, 6/50

- Linhas de adubo de desencontradas, oferecendo bom desempenho na palha.
- Oferece opções de regulagem de altura do disco de corte e sulcador.
- Regulagem prática de dosagem de adubo e semente.
- Sistema pula obstáculos que suspende o sulcador ao passar sobre pedras.
- Plataforma de inspeção em chapa expandida.
- Rodado por fora de série



Dosador padrão



Dosador Opcional



Compactação Banda Larga



Compactação em "V" opcional



Linhas de plantio



Disco de corte com regulagem de altura



Opcional disco duplo no adubo

