

SÓ A KF É CAMPEIRA!

Reunindo toda tradição e conhecimento em semeadoras de inverno, a KF traz para o mercado a sua nova linha de trigueiras. Contando com novos reservatórios de adubo e semente, com maior autonomia e design, a TG CAMPEIRA está disponível em tamanhos de 17 a 35 linhas. Confira suas principais vantagens:

★ Grande autonomia de trabalho:

- Novas caixas de adubo e semente com grande autonomia, até 40% a mais de rendimento operacional

★ Menor compactação do solo:

- Pneus de alta flutuação 500/60 22.5 (31 e 35 linhas)
- Pneus de alta flutuação 400/60 15.5 (27 e 29 linhas)
- Novos pneus 12,5/80-18 (17 a 23 linhas)

★ Plantio sobre palhada:

- Ângulo de corte mais agressivo.
- Bom desencontro de linhas e fluxo de palha.

★ Plantio em solo úmido:

- Bandas limitadoras desenvolvidas para evitar acúmulo de barro.
- Melhor aproveitamento da janela de plantio, iniciando antes em dias úmidos.

★ Plantio em base larga:

- Grande curso de pantografia mantendo a pressão constante em todas as linhas.

★ Plantio em ladeira:

- Linha dianteira e traseira mais próximas para reduzir a sobreposição na ladeira.

★ Menor revolvimento de solo:

- Realiza a semeadura e mantém a palhada sobre as linhas, proporcionando manutenção da umidade do solo, maior uniformidade de emergência e evitando erosão do solo.

★ Durabilidade:

- Sistema de rolamentos blindados no disco duplo.
- Chassi mais reforçado

★ Menor consumo de combustível:

- Menor ângulo de ataque ao solo requer menor potência do trator.

★ Facilidade de Transporte:

- Rodado de transporte opcional possibilita o deslocamento da máquina entre áreas.

★ Praticidade de Regulagens:

- Caixas de transmissão com alavancas para troca rápida de dosagem.

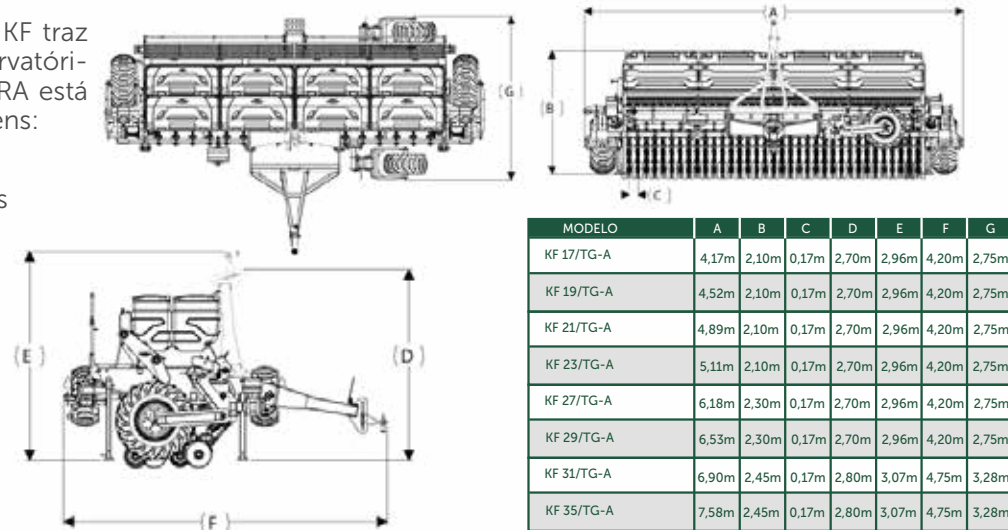

Modelo	CAP. ADUBO LITROS	CAP. ADUBO QUILOS	CAP. SEMENTE LITROS	CAP. SEMENTE QUILOS	CAP. SEMENTE FINA	PESO APROX. VAZIA	Nº DE LINHAS	POTÊNCIA TRATOR	PNEUS	(LARGURA ÚTIL PLANTIO)
KF 17/TG-A	1100L	1125kg	890L	665kg	80L - 60kg	2720kg	17	75cv	12.5/80-18"	2,89m
KF 19/TG-A	1260L	1300kg	1005L	775kg	95L - 70kg	3040kg	19	85cv	12.5/80-18"	3,23m
KF 21/TG-A	1390L	1430kg	1115L	850kg	100L - 75kg	3360kg	21	100cv	12.5/80-18"	3,57m
KF 23/TG-A	1390L	1430kg	1115L	850kg	105L - 80kg	3680kg	23	110cv	12.5/80-18"	3,91m
KF 27/TG-A	1650L	1685kg	1335L	1000kg	125L - 95kg	4320kg	27	127cv	400/60-15.5"	4,59m
KF 29/TG-A	1810L	1865kg	1450L	1110kg	130L - 100kg	4640kg	29	137cv	400/60-15.5"	4,93m
KF 31/TG-A	2410L	2500kg	1940L	1470kg	205L - 155kg	6120kg	31	155cv	500/60-22.5"	5,27m
KF 35/TG-A	2740L	2820kg	2200L	1655kg	230L - 175kg	6910kg	35	175cv	500/60-22.5"	5,95m

ITENS DE SÉRIE	
Disco duplo 15"x15"	Distribuição do adubo por meio de rosca sem fim (Modelo Politécnico)
Rolamento blindado no disco duplo	Transmissão do adubo por meio de caixa de câmbio (Gear Box)
Compactação linhas dianteiras banda estreita	Condutor sanfonado no adubo e telescópio na semente
Compactação linhas traseiras banda larga	Desligamento elétrico de meia máquina (modelos TG 31 e 35L)
ITENS OPCIONAIS	
Dosador de adubo Topplanting	Rotor de aço
Marcaador de Linha hidráulico	Telescópio de adubo
Caixa só semente	kit barrica de água e ferramentas
Caixa de Semente fina	Rolamentos blindados nas rodas controladoras de profundidade
Desligamento elétrico de meia máquina (modelos TG 17 a 29L)	Pistão levante do cabeçalho
	Levante de cabeçalho hidráulico
OPCIONAIS APKF	
Para informações sobre agricultura de precisão, procure a revenda mais próxima.	



PLANTE COM SEGURANÇA E COLHA RESULTADOS.

INDÚSTRIA DE MÁQUINAS E IMPLEMENTOS AGRÍCOLAS KF LTDA.
Rua Costa e Silva, 550 - Cândido Godói - RS - CEP 98970-000
Fone: (55) 3548-1312 • (55) 3548-1505 • www.industrialkf.com.br
f industrialkf @industrial.kf Canal KF Oficial

Representante:

©soluty

SEMEADORA ADUBADORA ARRASTO

TG CAMPEIRA

LIDER NO RANKING DAS SEMEADORAS

KF 17/TG - KF 19/TG - KF 21/TG - KF 23/TG - KF 27/TG
KF 29/TG - KF 31/TG - KF 35/TG

NOVO

MAIOR CAPACIDADE DE ADUBO E SEMENTE

★★★
MELHOR DESEMPENHO EM SOLOS ÚMIDOS
KF



Empresa Certificada FS 590365

UMA DAS GRANDES FORÇAS DO AGRO NO BRASIL E AMÉRICA LATINA



Outubro de 2022. A KF mantém um processo contínuo de desenvolvimento de seus produtos reservando-se ao direito de alteração sem prévio aviso. Fotos meramente ilustrativas

EXCLUSIVO

Sistema de regulagem sequencial de fertilizante através de alavancas GearBox (série).



OPCIONAL
Caixa de ferramentas e barrica de água



Dosadores de Fertilizantes

Dosador ToPlanting
Opcional



Dosador Politecno
de Série



Chassi :

Robusto e estruturado, com excelente altura. Menor distância entre a linha dianteira e traseira, proporciona menor sobreposição no plantio em desnível.

TG 17 a 29 linhas



Reservatórios:

Capacidade aproximada – TG 17 a 29 linhas.
60kg de adubo p/linha.
40kg de semente p/linha

TG 31 e 35 linhas



Reservatórios:

Capacidade aproximada – TG 31 e 35 linhas.
80kg de adubo p/linha.
50kg de semente p/linha.



Marcador de linha (opcional).



Sistema hidráulico de levante do cabeçalho



Rodado de transporte opcional com sistema engate rápido. (TG 31 e 35 Linhas)



Tecnologia de precisão também faz parte da família SEMEADORA TG CAMPEIRA. Para otimizar os recursos e maximizar os resultados produtivos, a KF disponibiliza no modelo SEMEADORA TG CAMPEIRA, o opcional de taxa fixa ou variável para distribuição de fertilizante e semente.



Rodados:
Pneus 12.5/80-18
(17, 19, 21 e 23 Linhas)

Pneus 400/60-15,5 - alta flutuação
(27 e 29 Linhas)

Pneus 500/60-22,5 - alta flutuação
(31 e 35 Linhas)

Linhas de plantio:

- Pantográficas, desencontradas (aprox. 580mm) fixas de modo intercalado nos 2 tubos inferiores do chassi.
- Disco duplo desencontrados 15 x15" que proporcionam um excelente poder de corte, angulo mais fechado revolvendo menos o solo e garantindo melhor desempenho na umidade.
- Bandas limitadoras estreitas nas linhas dianteiras e bandas limitadoras largas nas linhas traseiras conferem um excelente fluxo de palha, perfeito acabamento de plantio e melhor desempenho em solos úmidos.

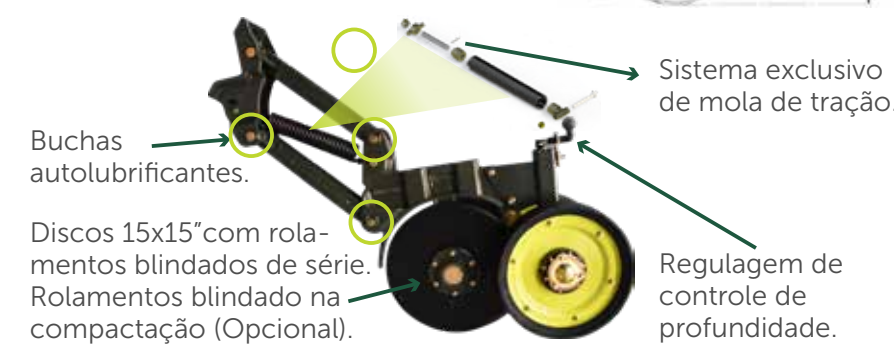

Desligamento elétrico de catracas
Opcional- 17 a 29 linhas de série - 31 a 35 linhas

